

2.5 Systeem specifieke regels: Kort WMF versie: update 20200101

1. De banen hebben in het algemeen de volgende dimensies.
Lengte: 6,25 meter
Breedte 0,90 meter
Cirkel diameter: 1,40 meter
2. De gezaghebbende standaard tekeningen worden door de WMF onderhouden.
3. Alleen wedstrijdterreinen met de standaard afmetingen en 18 van de 28 standaard korte banen kunnen worden goedgekeurd als korte baan wedstrijdterreinen. Verschillende alternatieven van dezelfde baan zijn toegestaan, echter niet meer dan twee op een wedstrijdterrein. In het geval dat de onderstaande regels en de tekeningen conflicterend zijn, zijn de teksten doorslaggevend en de tekeningen adviserend. De tekening is doorslaggevend in het geval er in de tekst geen regels worden gegeven.
4. De banen kunnen in elke volgorde worden geplaatst van 1 tot 18.
5. Spiegelbeeldige versies van de banen 1, 2, 3, 5, 11, 12, 18 en 19 zijn toegestaan.
6. De volgende banen en hindernissen zijn gestandaardiseerd:

1. Pyramides	Pyramids
2. Salto	Loop
3. Tunnel	Sloped circle with kidney
4. Dubbele Heuvel	Double waves
5. Slak	Flat loop
6. Brug	Bridge
7. Net	Jump with net
8. Venster	Straight lane with target window
9. Koker	Pipe
10. Strippen	Sticks
11. Labyrint	Labyrinth
12. Stompe Kegels	Truncated cones
13. Schelp	Double wedges
14. Passage	Passages
15. Heuvel	Middle hill
16. Vulkaan	Volcano
17. V-tje	"V"-obstacle
18. Hoek	Angle
19. Zig Zag	Lightning
20. Rechte Baan	Straight lane without obstacles
21. Oplopende cirkel zonder hindernis	Sloped circle without obstacles
22. Diabolo	Plateau
23. Teuter	Wedge with target window
24. Oplopende baan zonder hindernis	Sloped lane without obstacle

- 25. Hellende cirkel met V-tje
- 26. Rechte baan met Sprong
- 27. Ruit
- 28. Rechte baan met Pudding

- Sloped circle with "V"-obstacle
- Straight lane with jump
- Rhombus
- Straight lane with target hill

- 7. Er moet in elke cirkel een uitleglijn marking zijn op 20 cm van de baanbegrenzing. In aanvulling hierop staan de regels rond de uitleglijnen aangegeven per baan in navolgende teksten met bijbehorende baantekeningen.
- 8. Alle onderstaande maten zijn in cm.

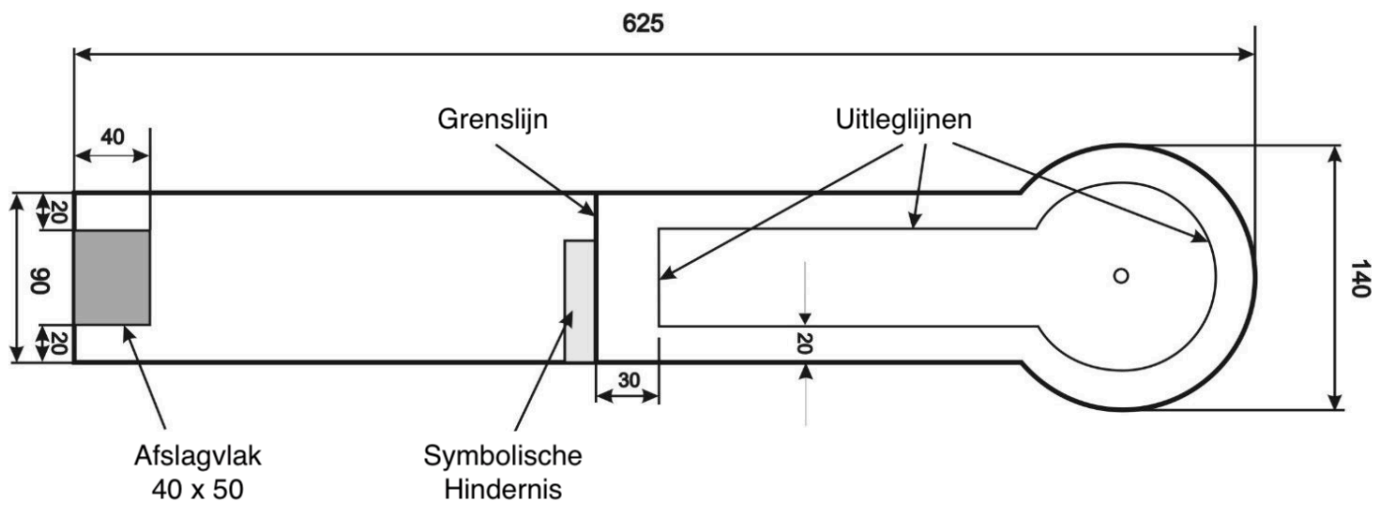

- 9. Het is niet toegestaan om op de baan te staan (inclusief hindernissen), of over de baan te springen of over te steken. Het is toegestaan om op de baanbegrenzing te staan bij het doen van een slag.

BAAN 1 Pyramids

Pyramides

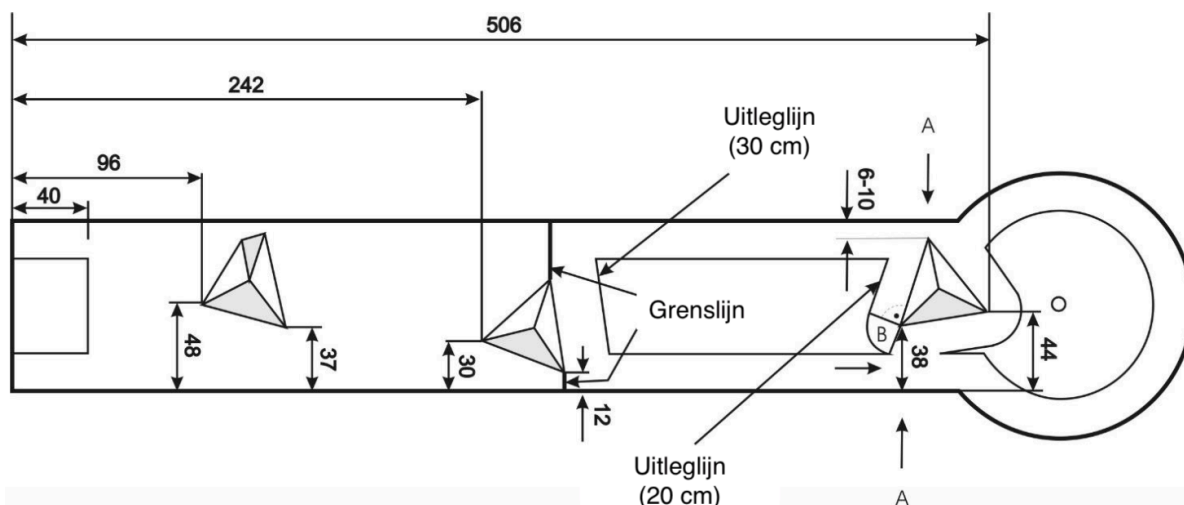

Verplicht pad: Niet van toepassing

Uitleggen: Als de bal in sector B stil komt te liggen (zie tekening bij derde pyramide) mag de bal radiaal worden uitgelegd tot 20 cm van de Pyramide. Als de ruimte tussen de hindernis en de baanbegrenzing te klein is om 20 cm te worden uitgelegd, dan gelden de volgende reglementen:
Als de bal tot rust komt voor of precies op het smalste deel tussen de pyramide en de baanbegrenzingen (twee markeringen A op de tekening), dan mag de bal worden uitgelegd tot 20 cm weg van de baanbegrenzingen en de hindernis in de richting van de afslag.
Als de bal tot stilstand komt achter het smalste gedeelte van de pyramide, dan mag de bal worden uitgelegd tot 20 cm weg van de baanbegrenzing en de hindernis in de richting van het doel.

Afmetingen: Zie tekening

BAAN 2 Loop

Salto

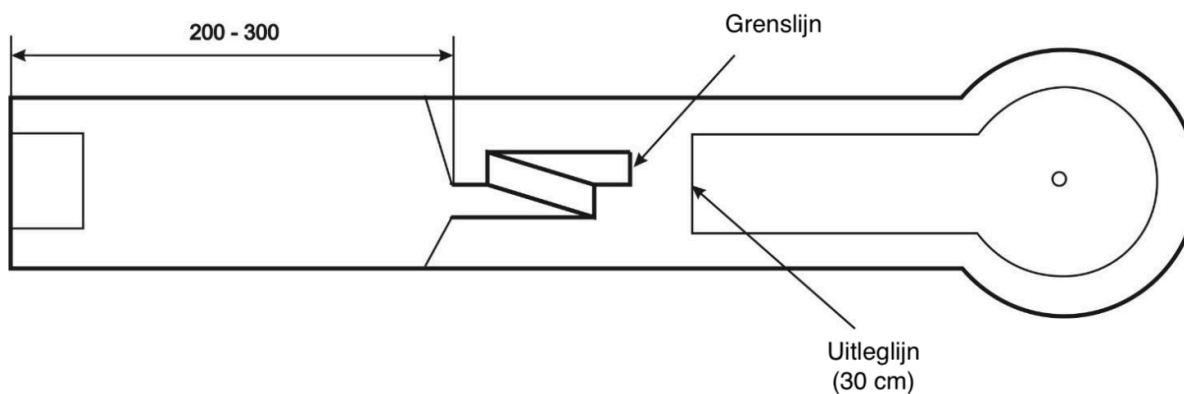

Verplicht pad: Door de salto

Omdat de route van de bal door de salto niet altijd controleerbaar is, geldt dat de hindernis correct is gespeeld als de bal de ingang en uitgang correct passeert. Ook als de bal springt van de ingang naar de uitgang en daarbij de hindernis verlaat zonder dat de ronding is gevolgd geldt dit als correct als de bal de hindernis correct verlaat. Echter, als de bal springt over de begrenzing van de hindernis dan is het verplichte pad niet gevolgd.

Afmetingen: Midden van de hindernis: 200 -300 cm vanaf het begin van de baan
 Breedte van de hindernis: 15 – 22 cm

BAAN 3 Sloped circle with kidney Tunnel

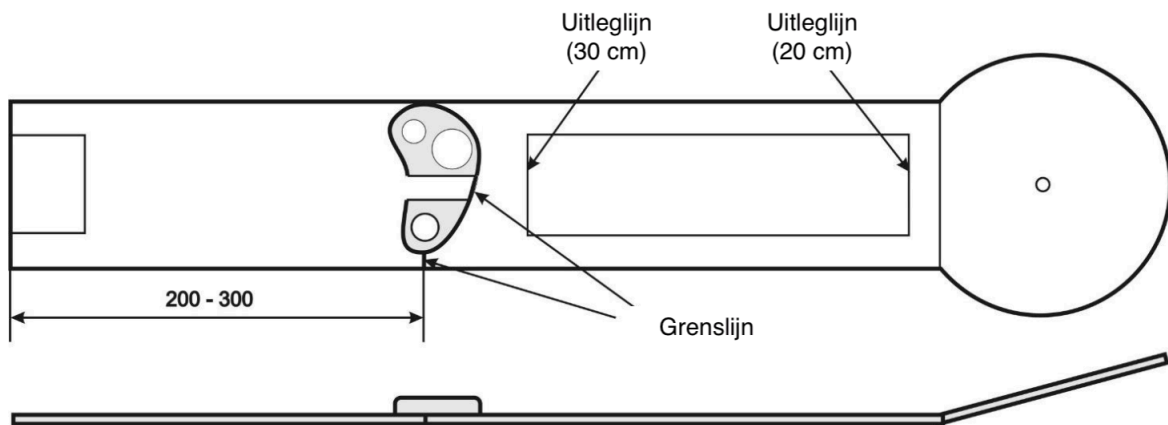

Verplicht pad: Of door de tunnel met een rechte slag of langs de hindernis aan de zijkant.

Afmetingen: Begin van de hindernis: 200 -300 cm vanaf het begin van de baan
 Breedte van de hindernis: Midden: 15 – 22 cm
 Bij zijkant: 8 – 13 cm

BAAN 4 Double waves Dubbele Heuvel

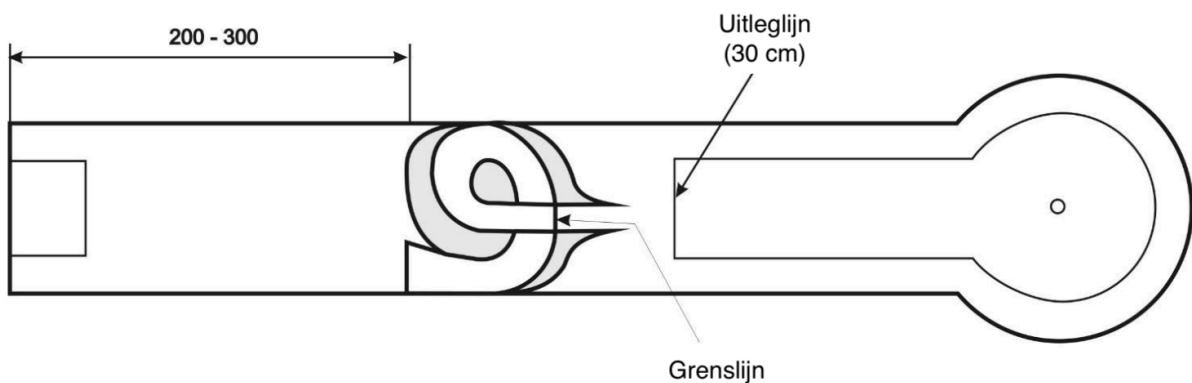

Verplicht pad: Niet van toepassing

Grenslijn: Vlak achter de top van de tweede heuvel.

BAAN 5 Flat Loop

Slak

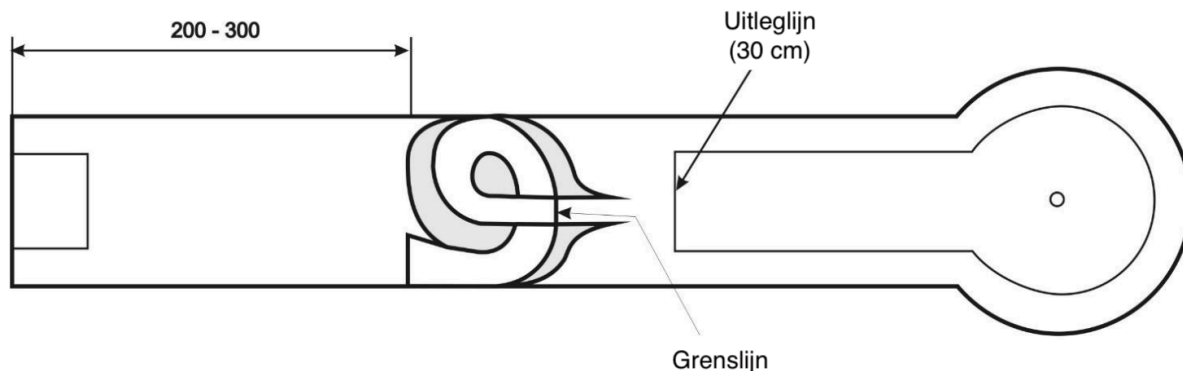

Verplicht pad: De bal moet gaan door de ingang van de slak en het hele pad in de slak volgen tot en met de grenslijn. De bal verlaat het verplichte pad als de bal over de verhoogde zijanten van de slak springt voor de grenslijn, of de slak verlaat.

Afmetingen: Begin van de hindernis: 200 -300 cm vanaf het begin van de baan

BAAN 6 Bridge

Brug

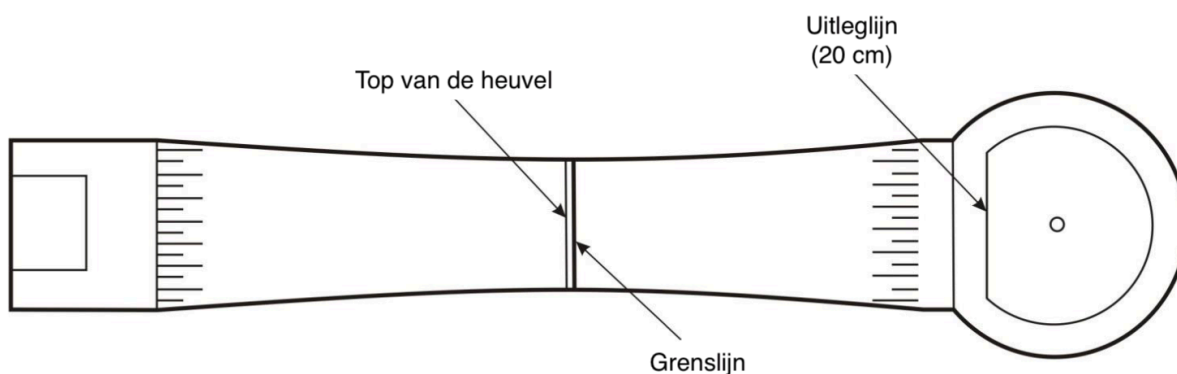

Verplicht pad: Niet van toepassing

Grenslijn: Vlak achter de top van de heuvel.

BAAN 7 Jump with net

Net

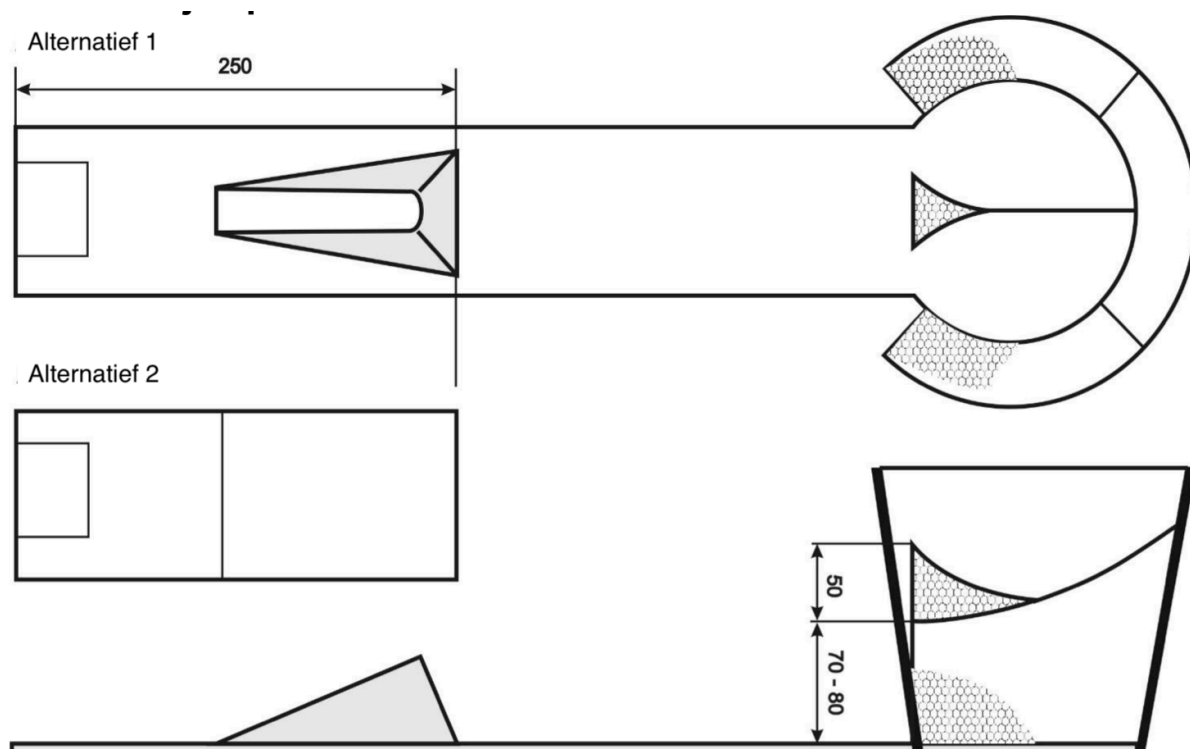

Verplicht pad: De directe vlucht van de bal in het net geslagen vanaf het afslagvlak, waarbij de schans wordt geraakt.

Afmetingen:

Ring van het net:	50 cm diameter
Eind van de hindernis:	250 cm vanaf het begin van de baan
Afstand tussen het niveau van het afslagvlak en onderkant van de ring van het net:	70 – 80 cm

Grenslijn: Baan zonder grenslijn

Target: In het net

Baan specifieke regel: Het is toegestaan op de baan te stappen om de bal uit het net te halen.

Overig: Er is geen baanstructuur verplicht tussen de schans en het net.

BAAN 8 Straight lane with target window Venster

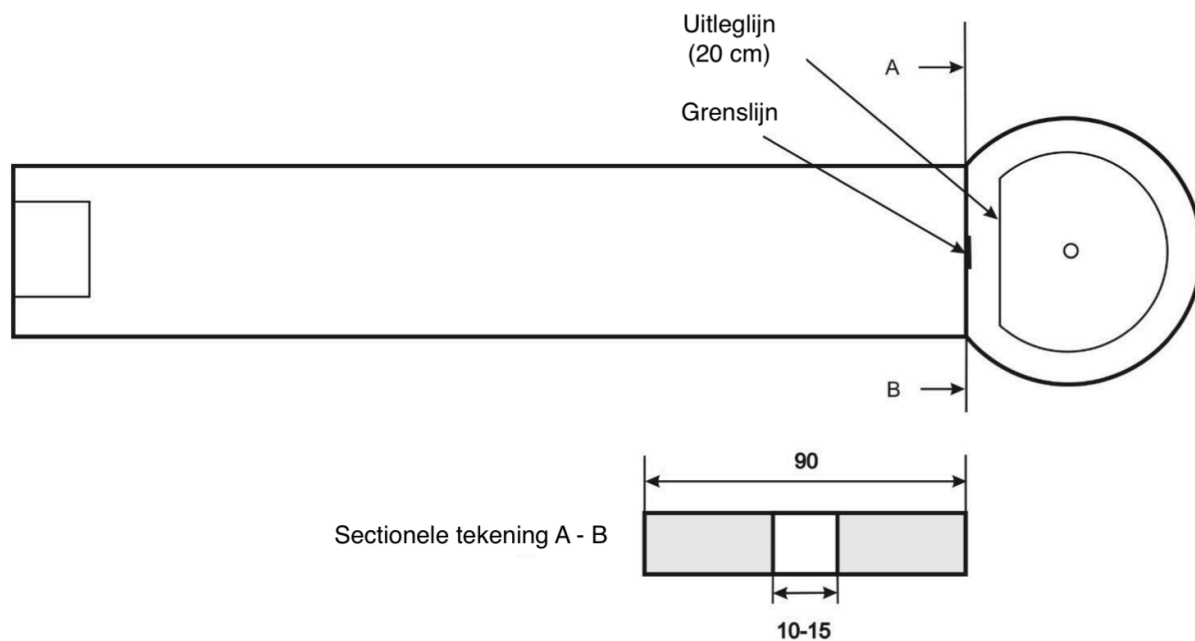

Verplicht pad: Door het venster.

Afmetingen: achterkant van de hindernis: 250 - 500 cm vanaf het begin van de baan
Breedte van de hindernis: 10 – 15 cm

BAAN 9 Pipe Koker

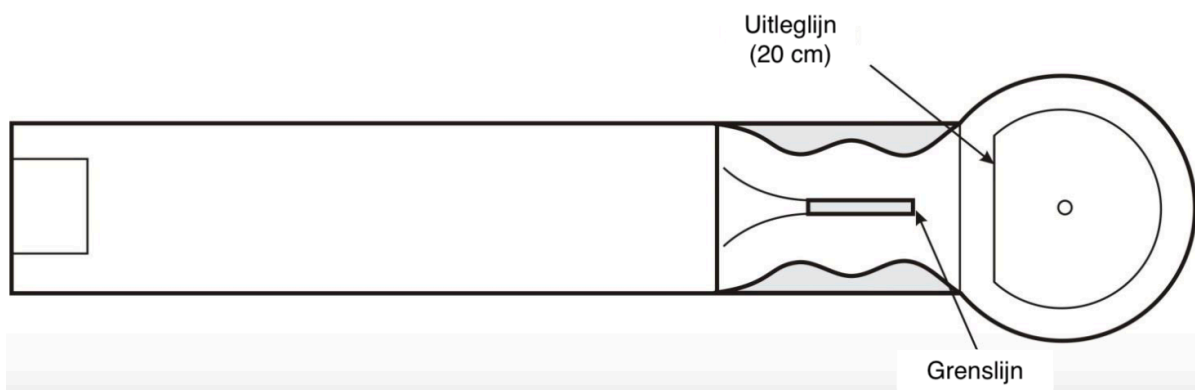

Verplicht pad: Door de koker.

Afmetingen: Achterkant van de hindernis: 500 cm vanaf het begin van de baan
Diameter van de koker: 4,5 – 6,5 cm

Grenslijn: Direct achter de uitgang van de koker.

BAAN 10: Sticks

Strippen

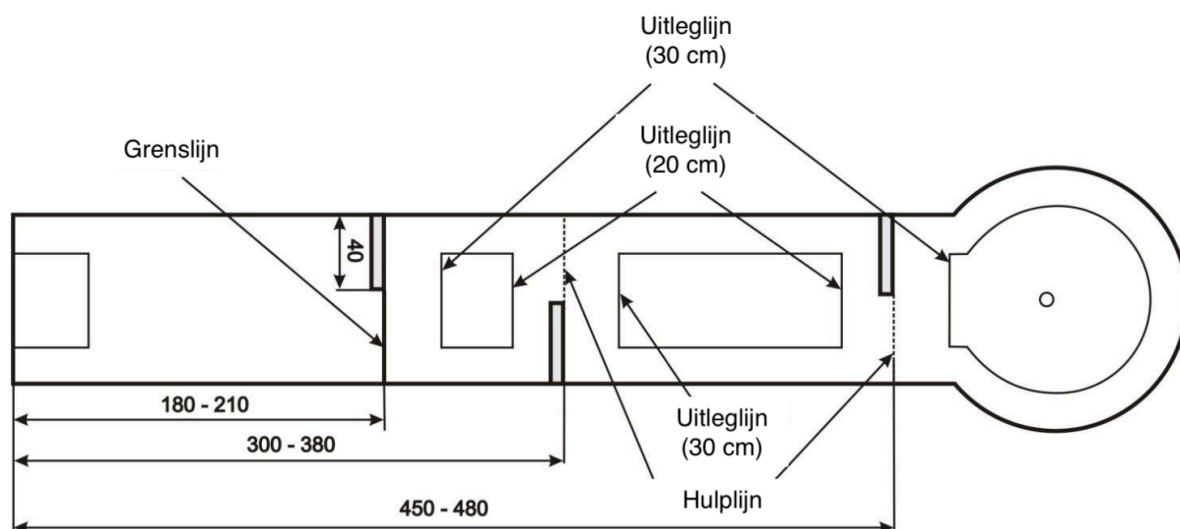

Verplicht pad: Tussen de strippen door (niet over de strippen heen)

Afmetingen: Zie tekening

Hulplijn: Een hulplijn is gemarkeerd precies aan het eind van de tweede en derde strip.

Alternatieven: De positie van elke strip mag zijn links of rechts
De derde strip mag ontbreken
Aan elke zijde moet er ten minste 1 strip zijn.

Uitleggen: Als de bal tot stilstand komt met zijn contactpunt voor of op de hulplijn, dan mag de bal uitgelegd worden tot op 20 cm van de hindernis in de richting van het afslagvlak. Als de bal de hulplijn is gepasseerd, dan mag de bal uitgelegd worden tot op 30 cm van de strip in de richting van de put.

BAAN 11 Labyrinth

Labyrint



Verplicht pad: Hoewel de hindernis vier ingangen heeft leidt alleen de tweede ingang vanaf rechts (links bij spiegelbeeldige versie van de baan) naar het doel. De overige ingangen moeten worden geblokkeerd, zodat de bal het doel via die ingangen niet kan bereiken.

Afmetingen: Breedte van de poort: 12 – 20 cm

Grenslijn: Baan zonder grenslijn

Doel: Het doel is alleen het gebied bepaald door de twee parallelle verticale banden in het midden van het labyrint (zie tekening). Het kan wel of niet een put hebben.

BAAN 12 Truncated cones

Stompe kegels

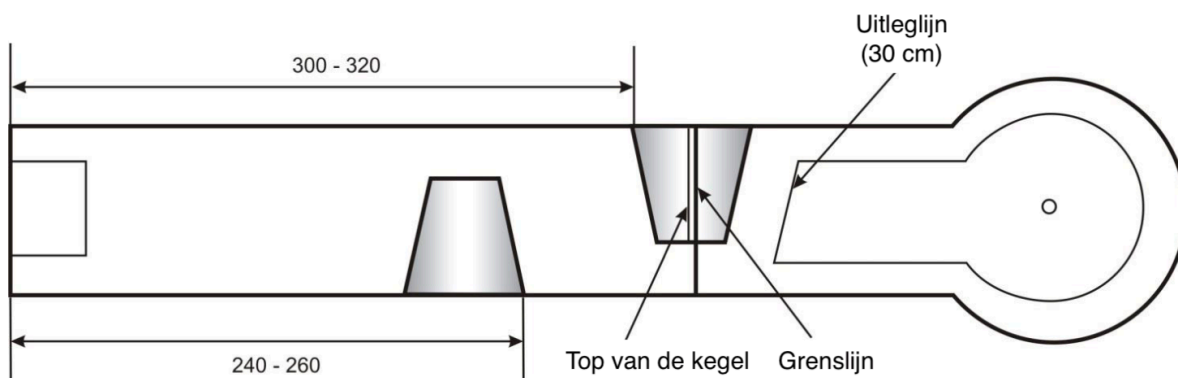

Verplicht pad: Niet van toepassing

Afmetingen: Zie tekening

Grenslijn: Vlak achter de top van de tweede stompe kegel. De lijn wordt verlengd naar de baanbegrenzing aan de tegenoverliggende kant van de stompe kegel.

BAAN 13 Double wedges Schelp

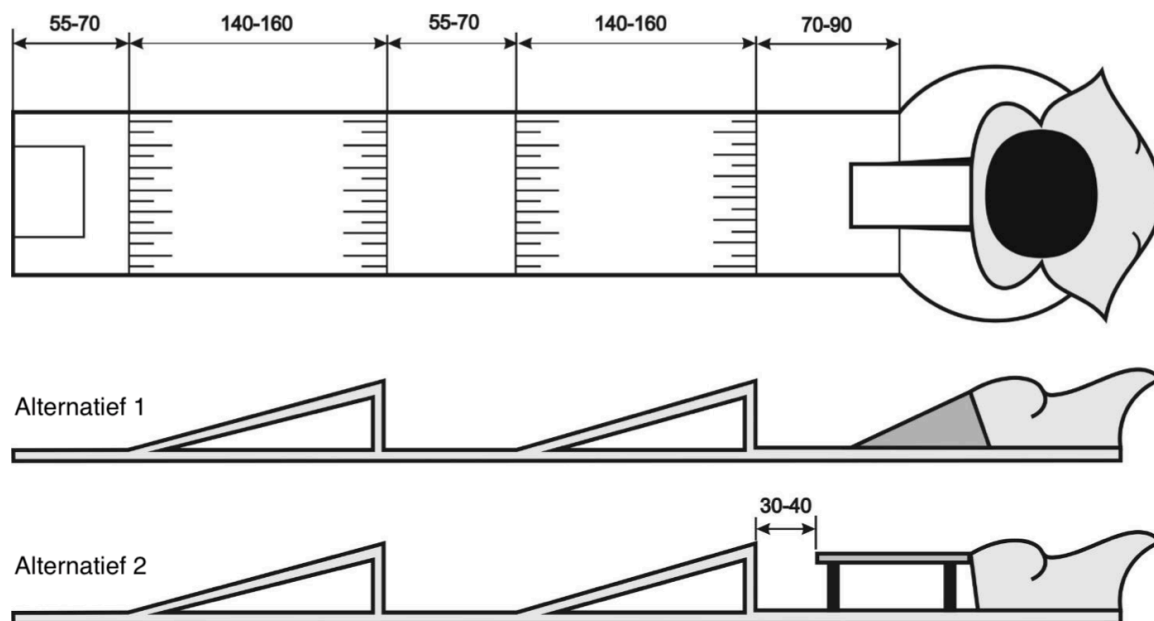

Verplicht pad: Niet van toepassing

Afmetingen: Breedte ingang van de schelp: 12 – 25 cm (met en zonder plank)
Andere afmetingen zie tekening

Grenslijn: Baan zonder grenslijn

Doel: In de schelp: de bal ligt op de bodem van de schelp of op vulmateriaal als dat wordt gebruikt.

Baan specifieke regel: Het is toegestaan om het zand / gravel /of ander vulmateriaal in de schelp te bewegen. Het is niet toegestaan om vulmateriaal toe te voegen of te verwijderen in of uit de schelp. Het is toegestaan om op de baan te staan om de bal te pakken uit de schelp.

BAAN 14 Passages

Passage

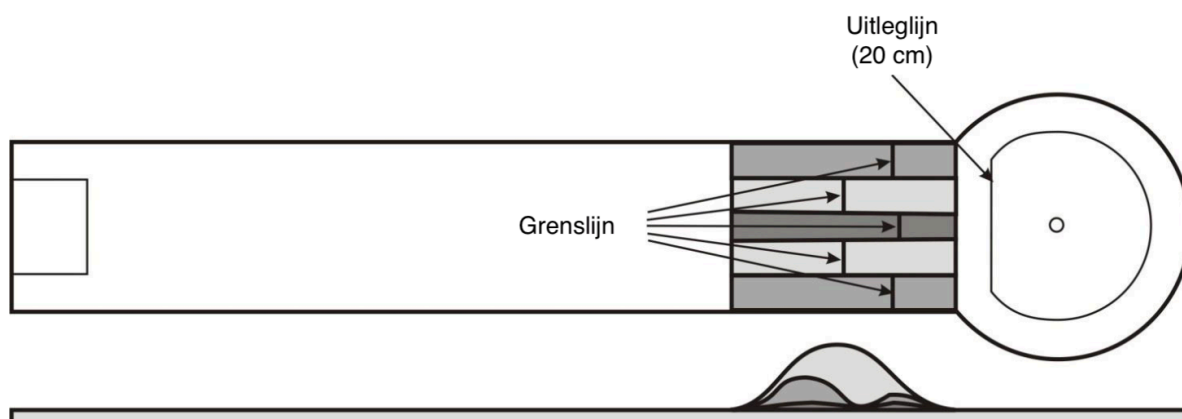

Verplicht pad: Niet van toepassing

Afmetingen: Achtereind hindernis: 500 cm van het begin van de baan

Grenslijn: Vlak achter de top van de laatste heuvel in elke passage van de hindernis.

BAAN 15 Middle hill

Heuvel

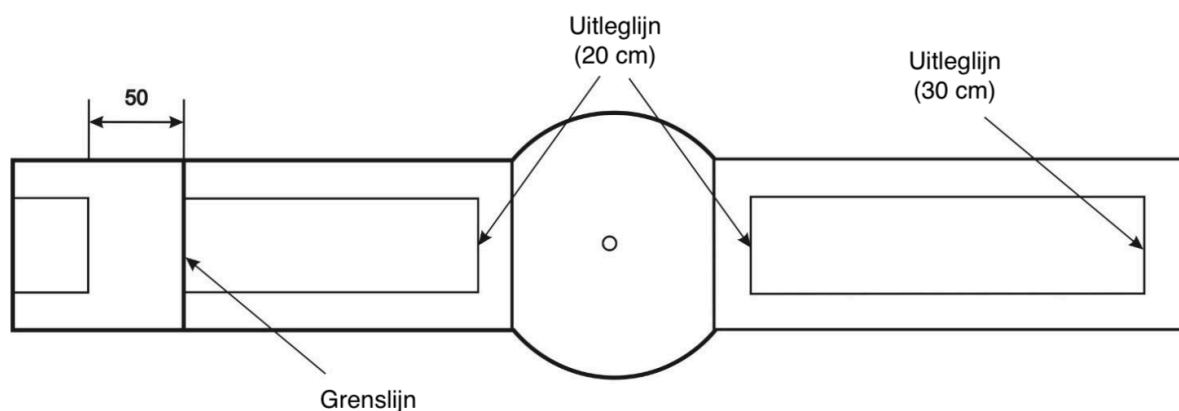

Verplicht pad: Niet van toepassing

Alternatief: De vorm van de heuvel heeft baanbegrenzings die parallel lopen met de baanbegrenzings van het vlakke deel van de baan.

Uitleggen: Als de bal tot stilstand komt op de heuvel mag de bal uitgelegd worden tot 20 cm van de heuvel parallel met de baanbegrenzing in de richting vanwaar de bal is gekomen. De bal mag ook gespeeld worden van het punt op de heuvel waar de bal tot stilstand is gekomen.

Grenslijn: De grenslijn is gemarkeerd op 50 cm vanaf het afslagvlak.

BAAN 16 Volcano

Vulkaan

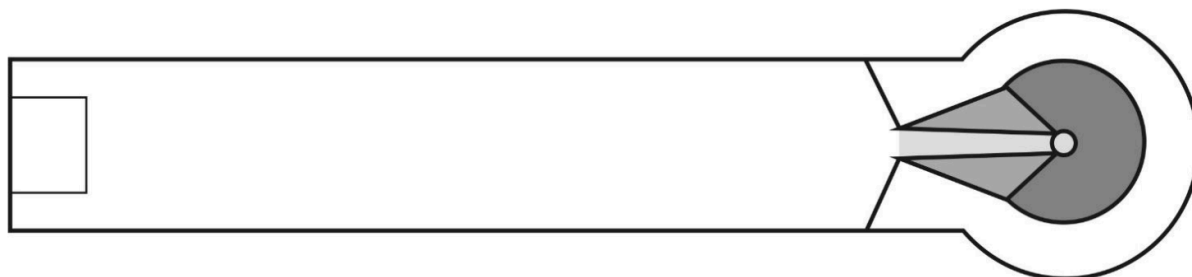

Verplicht pad: Niet van toepassing

Grenslijn: Baan zonder grenslijn

Alternatieven: 1. Vorm als tekening hierboven
2. Vorm als tekening hieronder

Afmetingen: Breedte van de hindernis: 15 – 20 cm
Lengte van de gleuf: 7,5 – 9,5 cm
De vorm van de hindernis kan ook identiek zijn met de volledige hindernis van filt baan 9, Orkelljunga

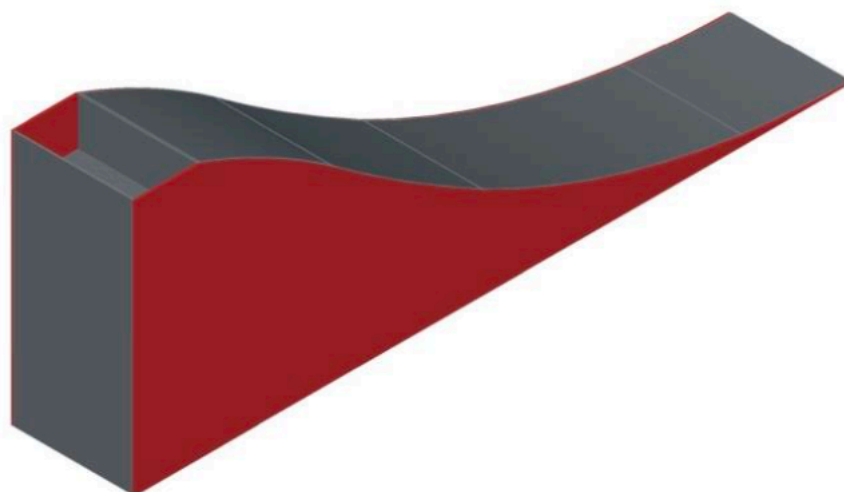
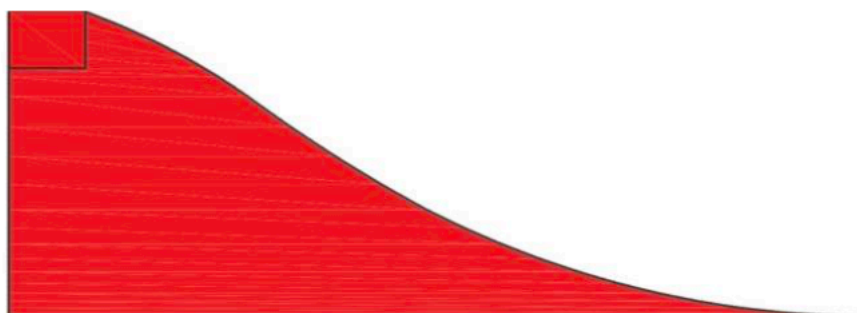

Doel: De put (alternatief 1 en 2) en het complete plateau (alleen voor alternatief 1)

Afmetingen: De hindernis moet zo geplaatst worden dat de put is gelegen in het midden van de cirkel.

Baan specifieke regel: Het is toegestaan in de baan te stappen om de bal uit de vulkaan te halen.

BAAN 17 "V"-obstacle "V" Hindernis



Verplicht pad: Niet van toepassing, de bal mag niet over de hindernis springen.

Afmetingen: Zie tekening

Alternatieven: 1. Hindernissen zijn rechte strips
2. Hindernissen zijn driehoekig
3. Twee rechte strippen of driehoeken komen dichtbij elkaar bij de bodem met aldaar een put
4. Twee rechte strippen of driehoeken komen dichtbij elkaar bij de bodem zonder put (het doel kan aldaar een ronde gietvorm hebben)

Grenslijn: Baan zonder grenslijn

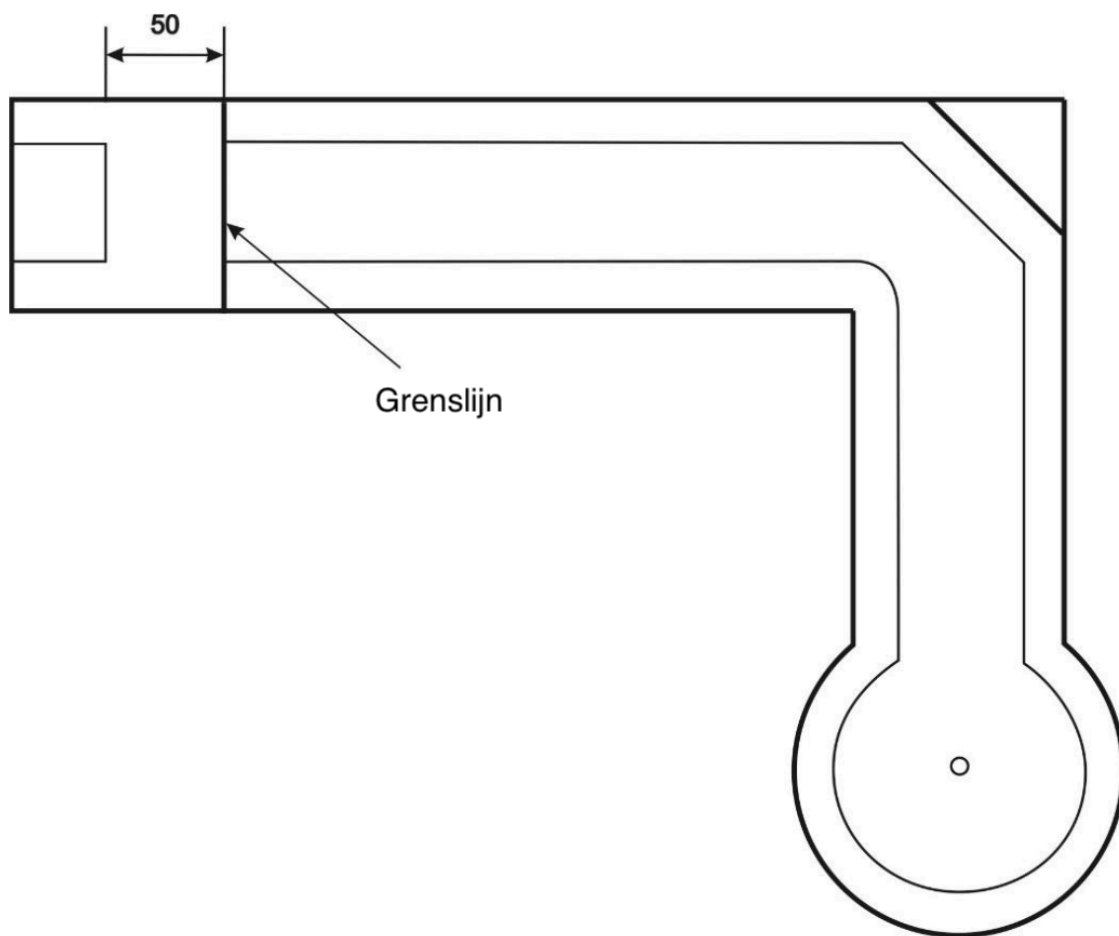

Verplicht pad: Niet van toepassing

Grenslijn: De grenslijn is gemarkeerd op 50 cm vanaf het afslagvlak

Afmetingen: Lengte van de hindernis: 40 – 60 cm

BAAN 19 **Lightning**

Zig Zag

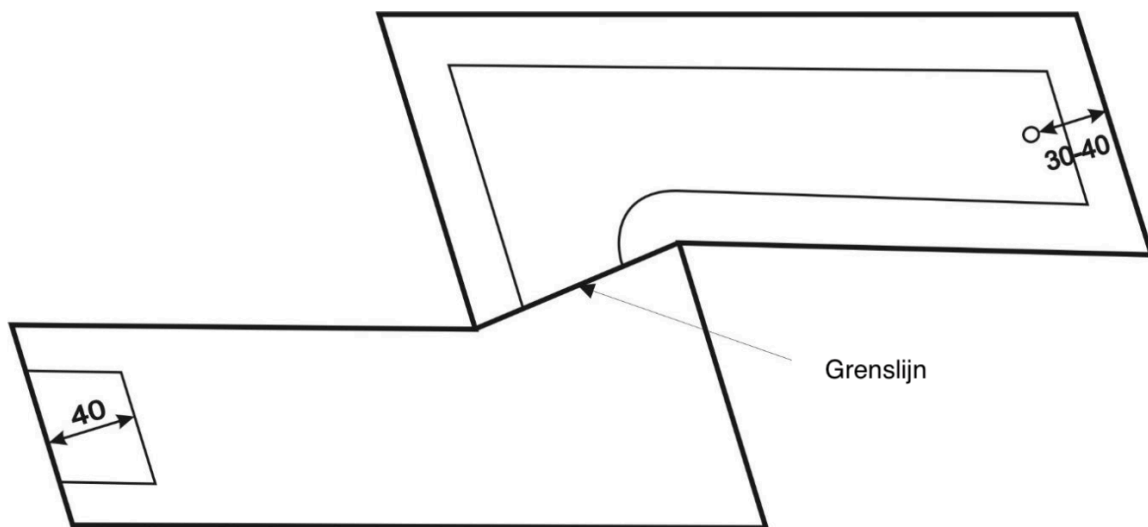

Verplicht pad: Niet van toepassing

BAAN 20 **Straight lane without obstacles**

Rechte Baan

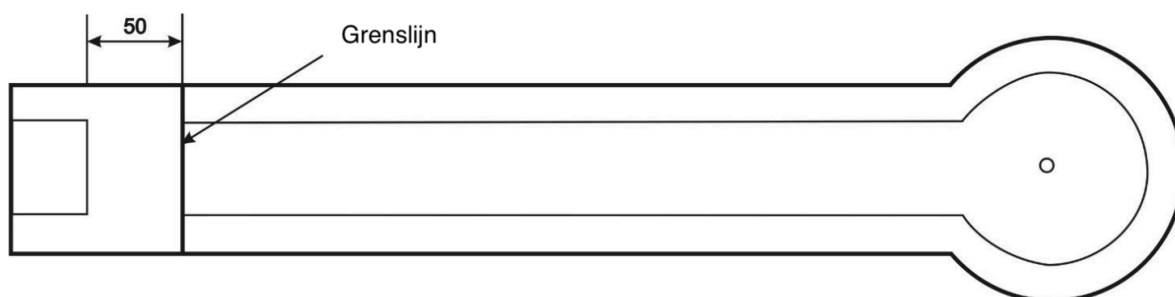

Verplicht pad: Niet van toepassing

Grenslijn: De grenslijn is gemarkeerd op 50 cm vanaf het afslagvlak

BAAN 21 Sloped circle without obstacles Rechte Baan met hellende cirkel

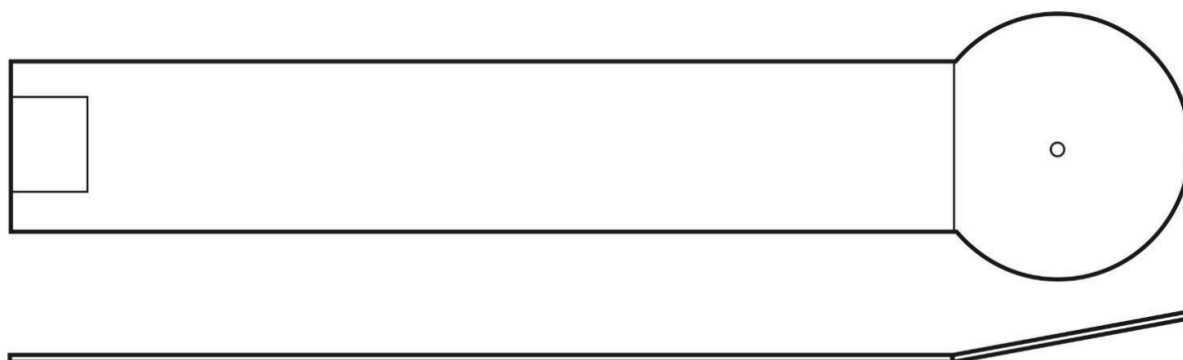

Verplicht pad: Niet van toepassing

Grenslijn: Baan zonder grenslijn

BAAN 22 Plateau Diabolo

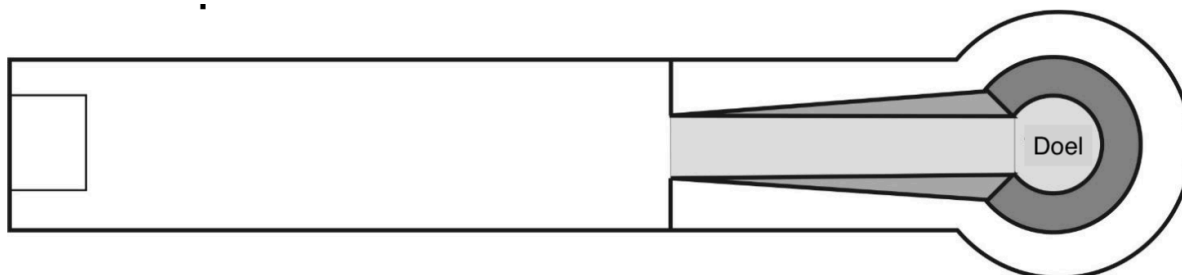

Verplicht pad: Niet van toepassing

Afmetingen: Begin van de hindernis: 250 – 350 cm van het begin van de baan
Breedte van de oploop: 12 – 25 cm
Steilte van de oploop: De hoogte van het plateau moet groter zijn dan 20% en minder zijn 40% van de lengte gemeten vanaf het begin van de oploop tot het midden van het plateau (grondmeting)
Afmeting van het doel: Rond doel: diameter 20 – 40 cm
Rechthoekig doel: elke zijde 20 – 40 cm
Achterband van het plateau: 0,8 – 1,7 cm
Positie van het midden van het plateau: 500 – 600 cm van het begin van de baan

Grenslijn: Baan zonder grenslijn

Doel: Het plateau mag rond of rechthoekig zijn.

Overig: Een volledige baan onder de oploop is niet nodig

Baan Specifieke regel: Het is toegestaan op de baan te staan om de bal van het plateau te nemen.

BAAN 23 Wedge with target window Schans met venster

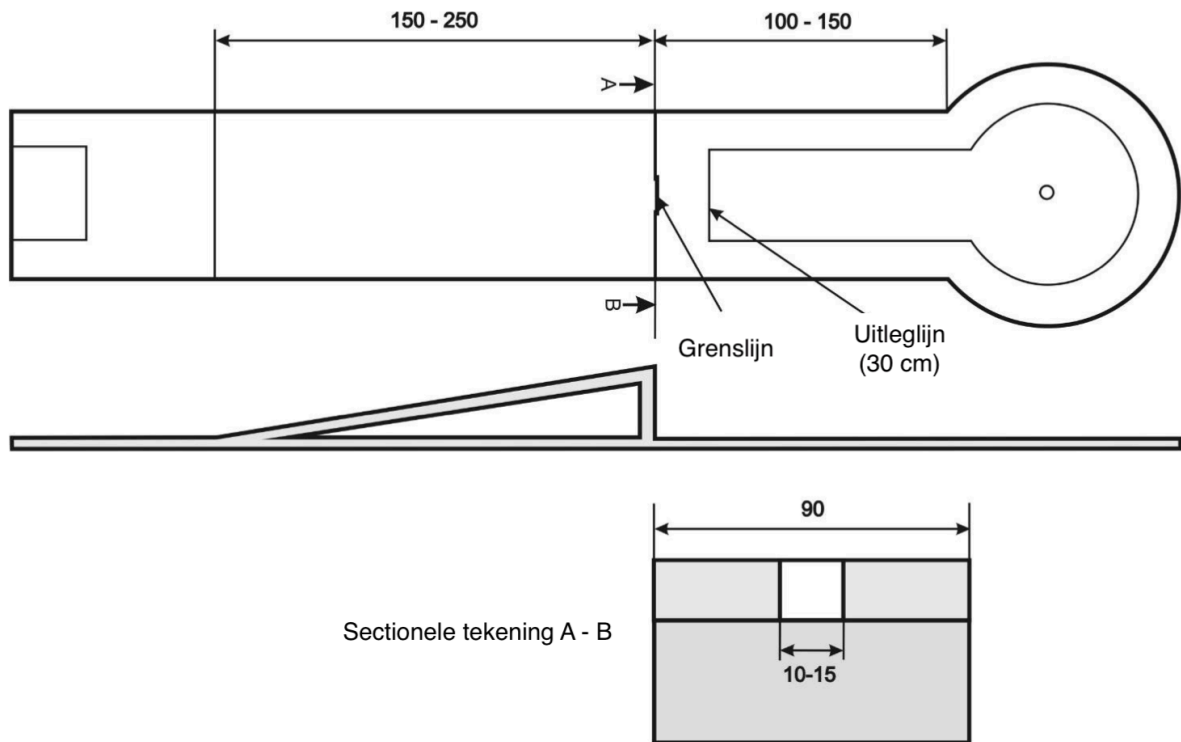

Verplicht pad: Door het venster

Afmetingen: Breedte van het venster: 10 – 15 cm
 Andere afmetingen: Zie tekening

BAAN 24 Sloped lane without obstacles Oplopende baan zonder hindernissen

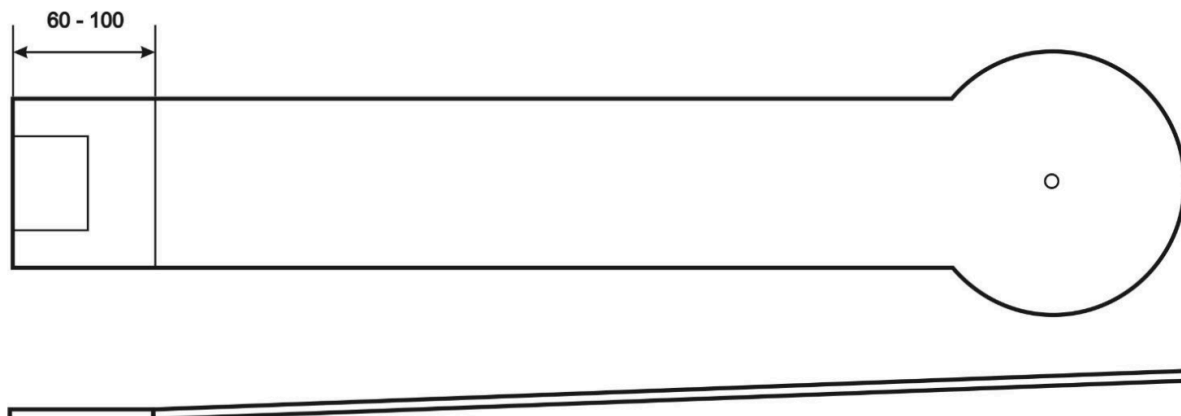

Verplicht pad: niet van toepassing

Grenslijn: Baan zonder grenslijn

BAAN 25 Sloped circle with "V"-obstacle hindernis

Hellende cirkel met "V"

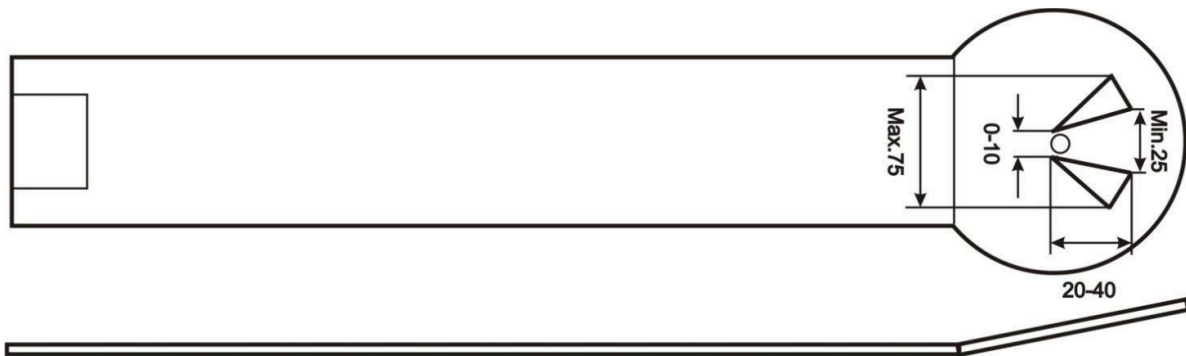

Verplicht pad: Niet van toepassing

Afmetingen: Zie tekening

- Alternatieven:
1. Hindernissen zijn rechte strips
 2. Hindernissen zijn driehoekig
 3. Twee rechte strips of driehoeken komen dichtbij elkaar bij de bodem met aldaar een put
 4. Twee rechte strips of driehoeken komen dichtbij elkaar bij de bodem zonder put (het doel kan aldaar een ronde gietvorm hebben)

Grenslijn: Baan zonder grenslijn

BAAN 26 Straight lane with jump

Rechte baan met Schans

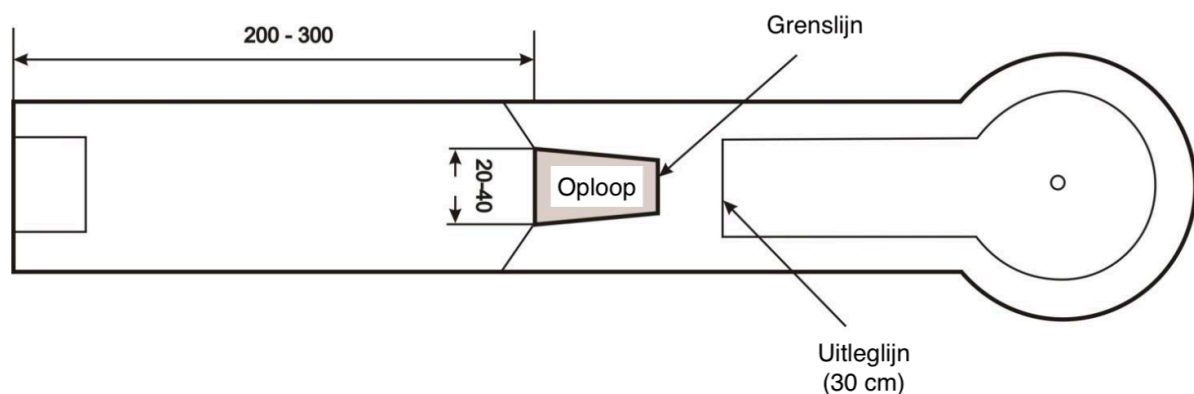

Verplicht pad: Over de schans

Afmetingen: Zie tekening

Grenslijn: De grenslijn is gemarkeerd aan het einde van de schans

Overig: De schans kan de vorm hebben van een rechthoek of een trapezium

BAAN 27 Rhombus

Ruit

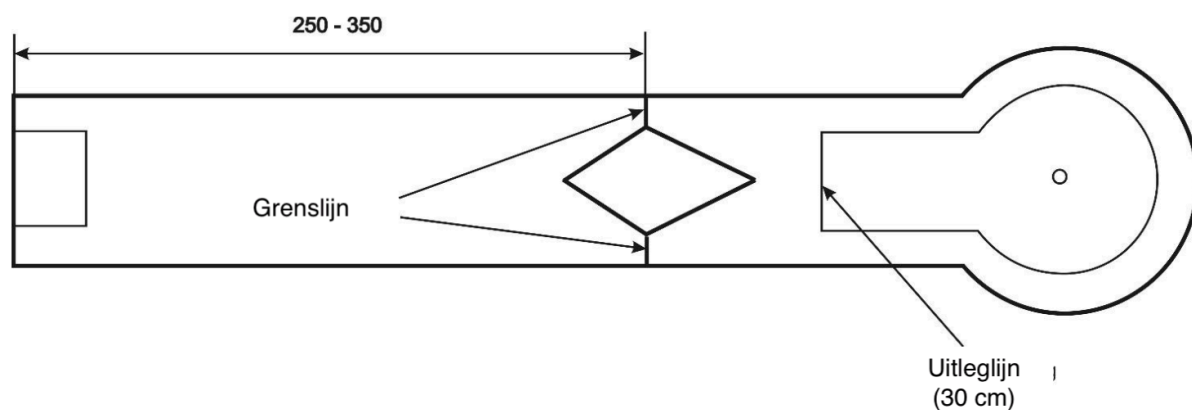

Verplicht pad: Niet van toepassing

Afmetingen: De breedte tussen ruit en baanbegrenzing: 10 – 15 cm

Alternatieven:

1. Vorm als in de tekening (vlieger)
2. Vorm 180 graden gedraaid (vlieger)
3. Symmetrisch (ruit)

Grenslijn: De grenslijn is gemarkeerd aan beide zijden van de hindernis op het smalste punt tussen de hindernis en de baanbegrenzing.

BAAN 28 Straight lane with target hill Rechte baan met pudding

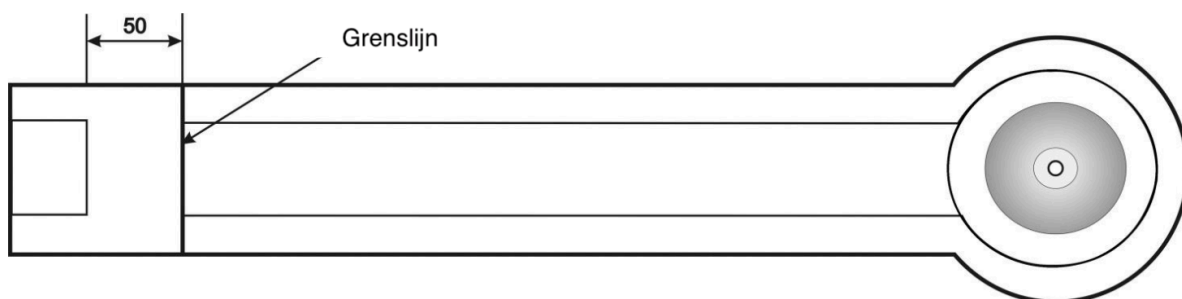

Verplicht pad: Niet van toepassing

Afmetingen: De hoogte van de pudding met dezelfde vorm als beton baan 8: 5 - 15 cm
De diameter van de pudding: 40 - 60 cm.

Grenslijn: De grenslijn is gemarkeerd op 50cm van het afslagvlak.